

PROA

**Évaluation de la qualité
du programme pour
poupons et trottineurs**

Un outil
approuvé
d'amélioration
du
programme

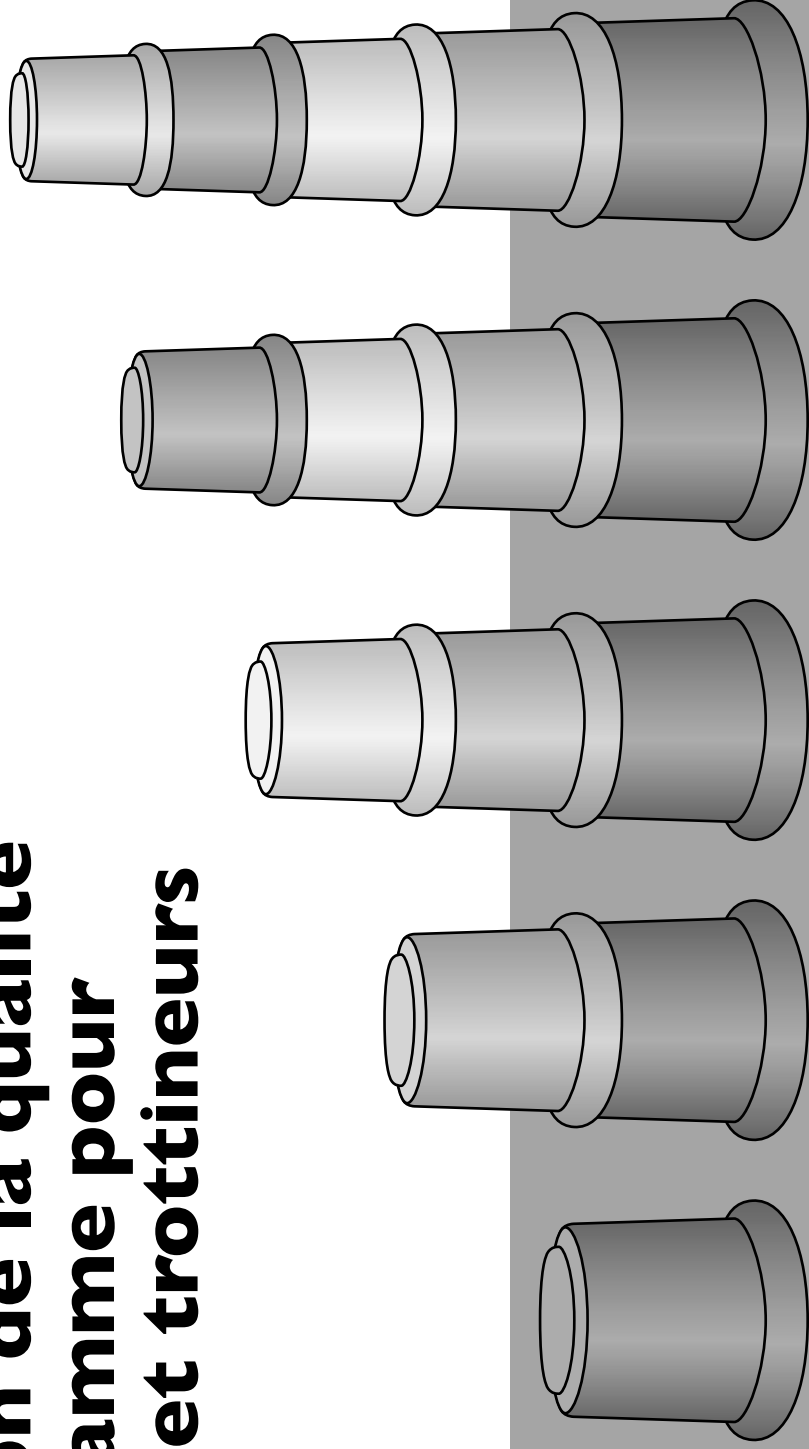

Formulaire A - Sections I à IV

POA

Évaluation de la qualité
du programme (PQA)
pour poupons et trottineurs

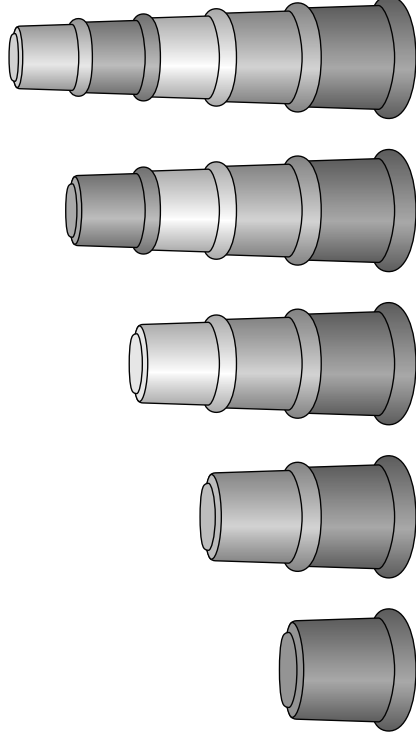

Formulaire A - Sections I à IV

*Ce document a été élaboré
par l'équipe de la
«HighScope Educational Research
Foundation»
Mary Hohmann
Shannon Lockhart
Jeanne Montie*

 **HIGHSCOPE®**

HighScope Educational Research Foundation
Traduit et publié par l'Association Québécoise HighScope

En quoi consiste l'évaluation de la qualité du programme pour poupons et trottineurs (PQA)?

Introduction	4	Les études sur les programmes pédagogiques conçus pour les poupons et les trottineurs ont démontré que la qualité des soins reçus par les enfants constitue un élément critique dans leur développement cognitif et socio-émotionnel. L'évaluation de la qualité du programme pour poupons et trottineurs (PQA) a été développée afin d'aider les éducateurs, les administrateurs ainsi que les autres employés faisant partie du programme à évaluer les forces de leur programme et à déterminer où des améliorations sont de mise. (Le PQA peut également être utilisé comme outil de recherche) Les «Items» détaillés offerts par cet outil s'avèrent une ressource utile, à la fois pour les éducateurs et pour les autres personnes désireuses de savoir en quoi consiste la qualité en termes de soins et d'environnement au sein d'un programme conçu pour les jeunes enfants âgés de 0 à 36 mois.
Informations au sujet du programme et de l'évaluateur	5	Le Formulaire A appelé « Items » concernant les locaux et les éducateurs et couvre les quatre premiers aspects tandis que le Formulaire B appelé «Items» en lien avec le CPE pour les programmes préscolaires et poupons-trottineurs couvre les trois derniers aspects. Chaque aspect est constitué d'une série d'éléments basés sur les meilleures pratiques connues dans ce champ d'expertise. Le présent instrument se sert de notes anecdotiques fondées sur l'observation du groupe ainsi que sur des entrevues avec les éducateurs pour justifier de manière objective la note attribuée aux différents «Items», sur une échelle de cinq points, allant d'un niveau de qualité de bas à élevé. Chaque « Item » comprend des descriptions qui justifient les notes attribuées et qui clarifient quels types de pratiques éducatives, de matériel présent et de politiques administratives correspondent à un programme de grande qualité.
« Items » d'évaluation du « PQA » pour poupons et trottineurs	6	Contrairement à plusieurs mesures de conformité qui permettent ordinairement de répondre seulement par « oui » et par « non » aux «Items», le PQA place la qualité sur un axe continu. Ces niveaux multiples permettent aux évaluateurs d'indiquer avec une précision accrue le statut actuel du programme ainsi que d'identifier les éléments requérant une amélioration.
Instructions pour attribuer des notes	7	Puisque le PQA pour poupons et trottineurs répertorie les comportements typiques des éducateurs et des jeunes enfants tout au long de la journée, il s'agit d'une évaluation authentique de la qualité du programme et de l'environnement.
Instructions pour les rangées portant la mention « non-applicable »	8	
I. - Environnement d'apprentissage	9	
II. - Horaires et routines	33	
III. - Interactions entre les enfants et les adultes	54	
IV. - Planification et observation des enfants	68	
Feuille synthèse	74	

Traduit et publié par l'Association Québécoise HighScope, Montréal, 2015

Tous les droits ont été réservés auprès de HighScope Educational Research Foundation
Copyright ©2013 HighScope Educational Research Foundation,
600 n. River St., Ypsilanti, Michigan, 48198

**Évaluation de la qualité du programme pour poupons et trottineurs (PQA)
Formulaire A: Items concernant les locaux et les éducateurs**

INFORMATIONS À PROPOS DU PROGRAMME ET DE L'ÉVALUATEUR

I. INFORMATIONS SUR LE PROGRAMME

Nom du CPE : _____

Nom de l'installation : _____

Nom du groupe observé : _____

Directeur du programme ou personne ressource

Nom de la personne : _____

Poste ou titre de la personne : _____

Téléphone : () _____

Courriel : _____

Coordonnées du groupe observé

Adresse : _____

Ville/Province/Code postal : _____

Téléphone : () _____

Courriel : _____

Membres du personnel du groupe observé

Nom de l'éducateur ou éducatrice : _____

Nom de l'éducateur ou éducatrice : _____

Nom de l'éducateur ou éducatrice : _____

Noms de d'autres employés ou bénévoles (notez le nom et le poste de la personne)

Nom : _____ Poste : _____

Nom : _____ Poste : _____

Nom : _____ Poste : _____

Enfants

Nombre d'enfants qui suivent le programme : _____

Nombre d'enfants au sein du groupe observé : _____

Groupe d'âge des enfants à qui s'adresse le programme : _____

Groupe d'âge des enfants au sein du groupe observé : _____

Nombre d'heures dédiées au programme

Jours de la semaine (encercler les jours correspondants) :
LUN MAR MER JEU VEN SAM DIM

Heure de début du programme chaque jour : _____

Heure de fin du programme chaque jour : _____

II. INFORMATIONS SUR L'ÉVALUATEUR

Nom : _____

CPE : _____

Poste/ titre : _____

Téléphone : () _____

Courriel : _____ Fax : _____

Date de complétion du PQA : _____

III. INFORMATIONS À PROPOS DE L'OBSERVATION DU PQA POUR POUpons ET TROTTINEURS

Date / heure de début de l'observation : _____

Date / heure de la fin de l'observation : _____

Date / heure de début des entrevues : _____

Date / heure de la fin des entrevues : _____

INSTRUCTIONS POUR ATTRIBUER DES NOTES

Première étape :

Observations ou entrevues, selon le cas. (Les sections I à III sont conçues pour être complétées par l'intermédiaire d'observations. Par contre, la section IV est remplie par le biais d'entrevues.) Notez les justifications à l'appui de votre décision dans les espaces prévus à cette fin dans chaque rangée du tableau.

Notez tout ce que vous observez, entendez et voyez. Cela vous fournira des justifications pour votre évaluation des différents «items», ainsi que des éléments de réponse pour le niveau de qualité que vous allez évaluer à l'étape 3.

Le plus souvent, vos notes d'observation suffisent, mais quelquefois vous devrez vous adresser à certaines personnes ressources (par exemple au directeur d'installation ou à un spécialiste de la petite enfance) pour avoir des informations supplémentaires, comme complément à vos observations. Si tel est le cas, servez-vous des questions standards (qui apparaissent en haut de chacun des indicateurs) pour formuler vos questions aux personnes ressources. Des justifications pour les niveaux que vous choisirez peuvent être sélectionnées parmi les éléments suivants :

- Anecdotes : commentaires brefs sur ce que les enfants ou éducateurs font ou disent
- Citations : ce que les enfants ou les éducateurs disent
- Listes de matériels
- Diagrammes ou croquis du local, des aires, des espaces et de la cour extérieure
- Séquence des activités quotidiennes et description de la routine prévue
- Réponses afin de clarifier certaines questions (voir formulation spécifique pour les « Items » applicables)

Deuxième étape :

Lire les descripteurs de chaque rangée. Cochez une case par rangée.

Une fois que vous avez réuni les observations et les justifications pour un « Item », lisez la colonne des descripteurs et cochez (✓) un seul des niveaux (1, 3 ou 5) celui le plus approprié à la situation à évaluer. Tentez d'évaluer chacun des « Items ». Si le besoin est, consultez les personnes ressources pour vous aider à procéder à l'évaluation. Si un « Item » ne s'applique pas (par exemple, si le programme inclut des demi-journées sans période de sieste), cochez la case N/A (non-applicable) dans l'espace alloué aux justifications. (D'autres instructions concernant la marche à suivre pour les rangées qui ne s'appliquent pas à votre programme se trouvent à la page suivante)

Troisième étape :

Déterminez le niveau de qualité des sections en encerclant l'indicateur de qualité approprié (1, 2, 3, 4 ou 5) en haut du formulaire, et ce en vous basant sur les critères suivants :

Pour des « Items » comprenant trois rangées ou plus :

- Indicateur 1 : La moitié ou plus des rangées correspondent au niveau 1 (peu importe le nombre de rangées correspondant aux niveaux 3 et 5 qui ont été cochées)
- Indicateur 2 : Moins de la moitié des rangées correspondent au niveau 1, et certains correspondent aux niveaux 3 et 5.
- Indicateur 3 : La moitié ou plus des rangées correspondent au niveau 3, et aucun ne correspond au niveau 1.
- Indicateur 4 : Moins de la moitié des rangées correspondent au niveau 3 et les autres correspondent au niveau 5.
- Indicateur 5 : Toutes les rangées correspondent au niveau 5, et il n'y en a aucune des niveaux 1 et 3.

Pour des « Items » comprenant deux rangées :

- Indicateur 1 : Les deux rangées correspondent à des énoncés de niveau 1.
- Indicateur 2 : Un des deux rangées correspond à un niveau 1 et l'autre à un niveau 3 ou 5.
- Indicateur 3 : Les deux rangées correspondent à des énoncés de niveau 3.
- Indicateur 4 : Une des deux rangées correspond à un niveau 3 et l'autre à un niveau 5.
- Indicateur 5 : Les deux rangées correspondent au niveau 5.*

Si une rangée est « non-applicable » ou ne peut pas être observée par entrevue, déterminez l'indicateur de qualité en vous basant sur le nombre de rangées que vous avez été en mesure de remplir pour cet « Item ». Indiquez « N/O » pour Non Observé sur la feuille-résumé seulement si aucun critère n'a pu être complété pour un « Item ».

*NOTE : Le livre « Tender Care and Early Learning » offre davantage de détails sur le contenu d'un programme de qualité supérieure (correspondant au niveau 5) et les stratégies pour y parvenir. Une version francophone de ce manuel existe et s'intitule : « Prendre plaisir à découvrir ». Les ateliers de formation pour poupons et trottineurs permettent aux éducateurs de discuter et de mettre en pratique un programme de qualité supérieure.

INSTRUCTIONS POUR LES RANGÉES COMPRENANT L'OPTION NON APPLICABLE OU « N/A »

Indiquez « N/A » ou non applicable uniquement dans les rangées où cela est permis, en vous référant aux catégories d'âge établies par ce tableau, sauf lorsqu'un groupe d'âge plus spécifique est indiqué. Toutes les autres rangées doivent être complétées à l'aide d'une justification et d'un crochet pour l'attribution d'une note, sauf en cas d'indication contraire.

Groupes d'âge des enfants

Comment cocher la case « N/A » de manière appropriée

Poupons

Enfants âgés entre 0 et 6 mois qui ne parviennent généralement pas à s'asseoir sans aide.

Les locaux qui comptent des poupons âgés entre 0 et 6 mois sont considérés des pouponnières. Complétez les rangées spécifiques aux poupons pour ces enfants. Si aucun enfant de ce groupe d'âge n'est présent dans le groupe observé, veuillez cocher la case « N/A » dans l'espace alloué aux justifications.

Poupons plus âgés

Enfants âgés entre 6 et 12 mois qui peuvent généralement s'asseoir sans aide et qui peuvent ramper.

Les locaux qui comptent des poupons âgés entre 6 et 12 mois sont également considérés des pouponnières. Complétez les rangées spécifiques aux poupons et aux poupons plus âgés pour ces enfants. Si aucun enfant de ce groupe d'âge n'est présent dans le groupe observé, veuillez cocher la case « N/A » dans l'espace alloué aux justifications.

Si des enfants âgés entre 0 et 12 mois sont présents dans le groupe observé, le local est toujours considéré une pouponnière et les rangées spécifiques aux poupons et aux poupons plus âgés doivent être complétées.

Jeunes trotteurs

Enfants âgés entre 12 et 24 mois qui peuvent généralement trotter et marcher sans aide.

Les locaux qui comptent des trotteurs âgés entre 12 et 24 mois sont considérés des locaux de trotteurs. Veuillez compléter les rangées spécifiques aux trotteurs pour ces enfants. Si aucun enfant de ce groupe d'âge n'est présent dans le groupe observé, veuillez cocher la case « N/A » dans l'espace alloué aux justifications.

Trotteurs plus âgés

Enfants âgés entre 24 et 36 mois qui sont généralement des marcheurs habiles.

Les locaux qui comptent des trotteurs âgés entre 12 et 24 mois sont considérés des locaux de trotteurs. Veuillez compléter les rangées spécifiques aux trotteurs pour ces enfants. Si aucun enfant de ce groupe d'âge n'est présent dans le groupe observé, veuillez cocher la case « N/A » dans l'espace alloué aux justifications.

Groupes multi-âges :

Enfants âgés entre 0 et 36 mois.

Les locaux qui comptent à la fois des poupons et des trotteurs (selon la définition présentée plus haut) sont considérés des locaux de groupes d'enfants d'âges mixtes, ou multi-âges (par exemple des locaux comptant des enfants âgés entre 6 et 18 mois ou entre 10 et 24 mois) et les rangées spécifiques aux poupons, trotteurs et enfants d'âges mixtes devraient être complétées.

I : ENVIRONNEMENT D'APPRENTISSAGE

Item 1 C : L'espace et l'équipement sont divisés en coins pour promouvoir le jeu et le mouvement.

Encercliez l'indicateur de qualité pour cet « item » en faisant référence aux instructions de la page 7

Niveau de qualité : **1 2 3 4 5**

Cochez ici si non observé ou reporté

	Niveau 1	Niveau 3	Niveau 5	Observations/Ancedotes
Rangée 1	<input type="checkbox"/> L'espace disponible pour le jeu ou les mouvements est inexistant ou très limité. Exemples : <ul style="list-style-type: none"> - Les éducateurs doivent quitter le local pour aller chercher du matériel, ou l'espace est encombré et en désordre car tout le matériel est entreposé dans le local. - Les poupons sont confinés aux sièges et ne peuvent pas passer de temps sur le sol. - Les trottineurs entrent en collision avec l'équipement ou avec d'autres enfants. 	<input type="checkbox"/> Un espace restreint est disponible pour le jeu. Exemples : <ul style="list-style-type: none"> - Il y a assez d'espace disponible pour que la plupart des enfants jouent sur le plancher en même temps. - De l'espace de rangement est disponible pour les adultes à l'intérieur du local. - Dans le local d'un groupe multi-âge, il y a un espace pour que les poupons puissent se coucher par terre, à l'abri des enfants qui peuvent se déplacer. - Un nombre limité de trottineurs peuvent jouer dans un coin et les enfants doivent attendre qu'une place se libère pour aller dans le coin de leur choix. 	<input type="checkbox"/> L'espace disponible pour le jeu est abondant et organisé selon la mobilité des enfants du groupe, c'est-à-dire au moins 4,5 mètres carrés par enfant. Exemples : <ul style="list-style-type: none"> - Il y a suffisamment d'espace pour que tous les enfants puissent jouer sur le sol en même temps. - Il y a suffisamment d'espace pour que tous les enfants puissent rouler, s'asseoir, ramper, marcher, se balancer, grimper et courir. - Il y a suffisamment d'espace pour le rangement du matériel des adultes dans le local. - Il y a assez de place pour que les enfants ayant une déficience puissent se déplacer avec leurs aides à la marche. - Les trottineurs peuvent choisir où ils souhaitent jouer et il n'y a pas de limite au nombre d'enfants dans chaque coin. 	Note : On peut estimer le nombre d'enfants par mètre carré en multipliant la longueur de la pièce par sa largeur, puis en divisant le tout par le nombre d'enfants présents dans le local au cours de la journée : $L \times l / \text{nombre d'enfants} = \text{nombre de mètres carrés par enfant présent.}$
Rangée 2	<input type="checkbox"/> Il n'y a aucun espace doux où les enfants peuvent se blottir. Exemples : <ul style="list-style-type: none"> - Aucun espace désigné pour le jeu. - Aucun coin avec du tapis, seulement des planchers durs. - Sièges durs ou en plastique. 	<input type="checkbox"/> Il y a certains espaces où les enfants peuvent se blottir. Exemples : <ul style="list-style-type: none"> - Un fauteuil poire dans le coin des livres, avec quelques oreillers et une chaise berçante. - Des tapis dans le coin des livres, des oreillers sur lesquels s'asseoir dans le coin maison. - Un tapis recouvrant l'ensemble du local, sauf l'endroit où les enfants mangent. 	<input type="checkbox"/> Il y a des espaces dans tout le local pour que les enfants puissent s'y blottir. Exemples : <ul style="list-style-type: none"> - Matelas et/ou fauteuil poire sur lesquels s'asseoir ou ramper. - Causeuse ou divan, hamac, chaise berçante. - Adaptée à la taille des enfants et/ou des adultes. - Tapis ou matelas sur lesquels ramper. - Nids douilliers composés d'oreillers ou de fauteuils poire. - Mezzanine avec un tapis dessus et un coin douillet dessous. - Chaise ou sofa adapté à la taille des enfants dans le coin maison. - Grande boîte de carton sur du tapis ou couverture recouverte d'oreillers et de coussins. 	Note : Cette rangée fait référence aux endroits doux où les enfants peuvent aller se blottir sans matériel de jeu. L'« Item » I-D Rangée 5, fait référence au matériel doux avec lequel l'enfant joue.

Suite à la page suivante

I : ENVIRONNEMENT D'APPRENTISSAGE

Item 1 C (suite)

	Niveau 1	Niveau 3	Niveau 5	Observations/Anecdotes
Rangée 3	<input type="checkbox"/> Il n'existe aucun équipement ou matériel pour les activités suivantes : <ul style="list-style-type: none">- Pousser et tirer, se balancer, conduire, sauter d'un objet, se glisser dedans.- Lancer ou rouler (aucun ballon n'est disponible). Exemples : <ul style="list-style-type: none">- Les poupons sont confinés à des sièges.- Les trottineurs passent la majorité de la journée assis à la table ou jouent avec certains jouets de plastique disponibles sur les étagères.	<input type="checkbox"/> Il existe de l'équipement et du matériel pour certaines activités suivantes : <ul style="list-style-type: none">- Pousser et tirer, se balancer, conduire, sauter d'un objet, se glisser dedans.- Lancer ou rouler (des ballons sont disponibles). Exemples : <ul style="list-style-type: none">- Quelques camions de plastique « Tonka ».- Deux petites balles tricotées dans un cylindre avec lesquelles les enfants peuvent jouer.- Quelques ballons.- Rien pour se balancer.- Des enfants qui rampent sur des blocs et qui sautent des blocs.	<input type="checkbox"/> Il y a de l'équipement et du matériel pour réaliser chacune des activités suivantes : <ul style="list-style-type: none">- Pousser et tirer, se balancer, conduire, sauter d'un objet, se glisser dedans.- Lancer ou rouler (les enfants ont accès à des ballons). Exemples : <ul style="list-style-type: none">- L'espace comprend des jouets à pousser, sur lesquels se déplacer, des jouets à roulettes à tirer avec une corde, des chaises berçantes adaptées à la taille des enfants ou/et des adultes, des bateaux à bascule et des structures comme une mezzanine, un escalier, un tunnel, une grosse boîte, des modules à grimper, des coussins de vinyle, etc.- Une salle ou un couloir visant au développement de la motricité globale est disponible et équipé de objets de la liste précédente.- Les éducateurs étendent des couvertures par-dessus des tables pour que les enfants puissent ramper en-dessous.	
Rangée 4	<input type="checkbox"/> Aucun équipement n'est disponible pour permettre aux enfants de grimper. Exemples : <ul style="list-style-type: none">- Les enfants rampent et grimpent sur les meubles et sur les tablettes.- Il n'y a aucune structure intérieure ou extérieure sur laquelle les enfants peuvent grimper et il n'existe aucune salle visant à développer leur motricité globale.	<input type="checkbox"/> Durant certaines parties de la journée, les enfants ont accès à des marches d'escalier ou à une structure sur laquelle ils peuvent grimper. Exemples : <ul style="list-style-type: none">- Des escaliers ou un bateau à bascule sur lequel les enfants peuvent grimper ou marcher durant certaines parties de la journée.- Des escaliers mènent à la table à langer.- Des escaliers mènent à l'espace extérieur et sont accessibles aux enfants.- Des modules à grimper sont accessibles seulement dans la cour lors de la période de jeux à l'extérieur.	<input type="checkbox"/> Les enfants ont accès à l'intérieur à des structures sur lesquelles ils peuvent grimper, et ce tout au long de la journée. Exemples : <ul style="list-style-type: none">- Escaliers, marches, mezzanine, rampes, bancs, modules à grimper, coussins de vinyle, oreillers, matelas, causeuse.- Équipement pour grimper accessible dans la salle visant à développer la motricité globale.- Des escaliers mènent à la table à langer.- Des modules à grimper sont accessibles à l'extérieur en plus de ceux à l'intérieur.	

I : ENVIRONNEMENT D'APPRENTISSAGE

Item 1 (suite)

	Niveau 1	Niveau 3	Niveau 5	Observations/Ancedotes
Rangée 5	<input type="checkbox"/> Dans les groupes multi-âges ou chez les trottineurs... Aucun espace n'est prévu pour les activités suivantes: sable, eau, livres, art, blocs, coin maison ou petits jouets. Exemples : <ul style="list-style-type: none">- Le matériel et l'équipement sont disposés au hasard, dans le local.- Il n'y a pas d'eau ou de sable disponible pour les enfants.- Dans les groupes multi-âges, tous les enfants sont ensemble et les poupons n'ont pas d'espace réservé sur le sol pour assurer leur sécurité.	<input type="checkbox"/> Dans les groupes multi-âges ou chez les trottineurs... Un certain espace est prévu pour les activités suivantes: sable, eau, livres, art, blocs, coin maison ou petits jouets. Exemples : <ul style="list-style-type: none">- Seuls les coins blocs et maison sont offerts et organisés.- La table d'eau n'est utilisée qu'une ou deux fois par semaine.- Le sable est disponible à l'extérieur.- Dans les groupes multi-âges, un espace est dédié aux enfants qui ne se déplacent pas.- Quelques coins sont proposées aux enfants tel que des espaces pour les livres, les jouets et les blocs de vinyle; d'autres espaces proposent du matériel non relié entre eux.- Le matériel requis pour faire de l'art est toujours sorti par l'éducateur plutôt que d'être disponible sur les étagères.- Les poupées constituent le seul jouet servant aux jeux de rôle, il n'y a pas de déguisements.	<input type="checkbox"/> Dans les groupes multi-âges ou chez les trottineurs... Un espace abondant et bien organisé est disponible pour le jeu, comprenant les activités suivantes : sable, eau, livres, art, blocs, coin maison et petits jouets. Exemples : <ul style="list-style-type: none">- Dans les locaux des trottineurs, la table d'eau et le carré de sable sont utilisés quotidiennement.- Dans les groupes multi-âges, il y a un espace dédié aux poupons qui ne peuvent pas se déplacer.- Parfois, les enfants qui ne peuvent pas se déplacer participent ou observent les autres enfants à partir d'un endroit sécuritaire, comme par exemple les bras d'un éducateur ou un espace à l'intérieur d'une barrière qui les empêche de se faire bousculer.- Les groupes multi-âges peuvent avoir des coins combinés, comme ceux des blocs et des jouets.- Les blocs peuvent inclure des blocs faits de vinyle, de carton ou de bois.	<input type="checkbox"/> Cochez la case N/A si le groupe observé compte seulement des poupons.
Rangée 6	<input type="checkbox"/> Dans les groupes multi-âges ou chez les trottineurs... Les coins thématiques ne sont pas étiquetés ou le type d'étiquette n'est pas compris facilement par les enfants. Exemples : <ul style="list-style-type: none">- Les étiquettes comprennent seulement des mots, pas d'illustration.- Les noms des coins thématiques sont donnés en fonction des adultes, (« table des découvertes », « science », « table sensorielle », « jeux dramatiques », « bibliothèque », « manipulations »).- Les étiquettes sont affichées plus haut que le niveau physique des enfants.	<input type="checkbox"/> Dans les groupes multi-âges ou chez les trottineurs... Certains coins thématiques sont étiquetés et/ou le type d'étiquette n'est pas facilement compris par les enfants. Exemples : <ul style="list-style-type: none">- Les coins des blocs et maison sont étiquetés.- Les étiquettes des coins thématiques ne sont pas visibles facilement en raison des autres affiches qui se trouvent sur le mur.- Les étiquettes sont affichées plus haut que le niveau physique des enfants.- Les coins sont nommés : « jeu de blocs », « art dramatique », « bibliothèque », « table de jouets », etc.	<input type="checkbox"/> Dans les groupes multi-âges ou chez les trottineurs... Les coins thématiques sont identifiés grâce à des étiquettes exposées à la hauteur des enfants, faciles à comprendre, composées de symboles et de noms. Exemples : <ul style="list-style-type: none">- Les étiquettes identifiant les coins maison, blocs, arts, livres jouets, sable et eau consistent en une photo ou un symbole simple représentant le coin, comme un bloc pour le coin des blocs ou un pinceau pour le coin des arts.- Les étiquettes identifiant les coins sont basses et clairement visibles pour les adultes et les enfants.	<input type="checkbox"/> Cochez la case N/A si le groupe observé compte seulement des poupons.

II : HORAIRES ET ROUTINES

Item II D : La routine de soins corporels permet aux enfants de faire des choix.

Encercliez l'indicateur de qualité pour cet « item » en faisant référence aux instructions de la page 7

Niveau de qualité : **1 2 3 4 5**

Cochez ici si non observé ou reporté

	Niveau 1	Niveau 3	Niveau 5	Observations/Anecdotes
Rangée 1	<input type="checkbox"/> Les enfants ne participent pas activement ou ne font pas de choix durant la routine de soins corporels.	<input type="checkbox"/> Parfois, les enfants participent activement ou font certains choix durant la routine de soins corporels. Exemples : <ul style="list-style-type: none"> - Après le dîner, les enfants ne peuvent pas faire de choix durant le changement de couches/toilettes car les éducateurs veulent les coucher pour la sieste. - Au moment de faire changer sa couche, Samari veut emmener sa poupée avec elle, mais l'éducatrice lui demande de la laisser sur l'étagère. - Un enfant refuse d'aller à la toilette, mais l'éducatrice insiste. 	<input type="checkbox"/> Tout au long de la journée, les enfants participent activement et font des choix durant la routine de soins corporels. Exemples : <ul style="list-style-type: none"> - Durant le changement de couches, les enfants peuvent choisir de tenir une couche propre, un bas ou une débarbouillette, ils peuvent jouer à « coucou ! » avec l'éducatrice, se regarder dans le miroir, marcher ou se faire transporter jusqu'à la table à langer, chanter des chansons avec l'éducatrice. - Les trottineurs qui font l'apprentissage de la propreté peuvent utiliser la toilette ou le petit pot. 	
Rangée 2	<input type="checkbox"/> Les soins corporels se déroulent sans avertissement. Les enfants ne sont pas prévenus avant le début de la routine de soins corporels. Exemple : <ul style="list-style-type: none"> - Les éducateurs prennent les poupons dans leurs bras de manière abrupte afin de changer leur couche. 	<input type="checkbox"/> Parfois, les enfants sont avertis un peu avant le début de la routine de soins corporels. Exemples : <ul style="list-style-type: none"> - Un éducateur prend les poupons pour changer leur couche sans les prévenir, tandis qu'un autre les prévient à l'avance de ce qui va leur arriver. - Lorsque les enfants ont le nez qui coule ou que leur visage est sale, les éducateurs lavent leur nez et leur visage sans les prévenir de ce qu'ils s'approprient à faire. 	<input type="checkbox"/> Tout au long de la journée, les enfants sont prévenus avant le début de la routine de soins corporels, ils sont informés des soins qu'on va bientôt leur prodiguer, et ont un certain temps (avec une certaine limite) de cesser leur activité présente avant que la routine de soins débute. Exemples : <ul style="list-style-type: none"> - « Julia, dans quelques minutes, je vais changer ta couche ! » - « Myra, il est temps d'aller à la salle de bain. Est-ce que tu aimerais finir de regarder ton livre avant d'y aller ou est-ce que tu préférés que je le range sur ce comptoir et que je te le redonne à notre retour ? » - « Caleb, ton nez coule. Je vais aller chercher des papiers mouchoir pour le nettoyer. » (Elle se procure des mouchoirs.) « Et maintenant, je vais nettoyer ton visage ! » 	

II : HORAIRES ET ROUTINES

Item II D (suite)

	Niveau 1	Niveau 3	Niveau 5	Observations/Anecdotes
Rangée 3	<input type="checkbox"/> Les enfants ne sont pas encouragés à faire les choses eux-mêmes durant la routine de soins corporels. Exemple : <ul style="list-style-type: none">- Les éducateurs posent tous les gestes pour les enfants afin de sauver du temps.	<input type="checkbox"/> Parfois, les enfants sont encouragés à faire des choses eux-mêmes durant la routine de soins corporels. Exemples : <ul style="list-style-type: none">- Après la période de jeux à l'extérieur, les éducateurs lavent les mains des enfants pour que ces derniers puissent rapidement s'installer à table pour le repas.- Les éducateurs lavent les mains et le visage des jeunes enfants après le repas et leur retirent leur bavette, mais les enfants plus âgés lavent eux-mêmes leur visage et leurs mains et retirent leur bavette.- A la toilette, Rhonda baisse son pantalon, s'essuie et remonte son pantalon toute seule, mais l'éducatrice aide les autres enfants.	<input type="checkbox"/> Tout au long de la journée, les enfants sont encouragés à poser des gestes eux-mêmes durant la routine de soins corporels. Exemple : <ul style="list-style-type: none">- Les enfants mettent et retirent eux-mêmes leurs vêtements et leurs chaussures, lavent leur visage et leurs mains, s'installent sur la toilette et se relèvent, ouvrent et ferment le robinet d'eau, brossent eux-mêmes leurs dents et s'essuient le nez.	

III : INTERACTIONS ENTRE LES ENFANTS ET LES ADULTES

Item III B : Les enfants développent un lien de confiance avec leurs éducateurs.

Encerclez l'indicateur de qualité pour cet « item » en faisant référence aux instructions de la page 7

Niveau de qualité : **1 2 3 4 5**

Cochez ici si non observé ou reporté

	Niveau 1	Niveau 3	Niveau 5	Observations/Anecdotes
Rangée 1	<input type="checkbox"/> Les enfants ne sont pas touchés, ni pris dans les bras ou on ne s'adresse pas à eux. Si les enfants sont touchés ou pris dans les bras, c'est avec précipitation, brusquerie ou nonchalamment. Exemples : <ul style="list-style-type: none">- Les enfants qui pleurent sont ignorés ou placés dans un siège.- Afin de réaliser leurs tâches, les éducateurs demandent aux enfants de se dépêcher.- Les enfants sont pris dans les bras sans avertissement.	<input type="checkbox"/> Parfois, les enfants sont touchés ou pris dans les bras ou on s'adresse à eux avec attention et sans précipitation. Exemples : <ul style="list-style-type: none">- Les éducateurs prennent les poupons dans leurs bras et leur parlent en leur donnant le biberon, mais les trotteurs mangent seuls à table.- Après la sieste, lorsqu'un trotteur s'éveille en pleurant, son éducatrice le prend quelques minutes puis le dépose sur une chaise même s'il continue à pleurer.	<input type="checkbox"/> Tout au long de la journée, les enfants sont touchés, pris dans les bras sans précipitation et on s'adresse à eux d'un ton chaleureux, de façon affective et affectueuse. Exemples : <ul style="list-style-type: none">- Au moment de l'arrivée et du départ des enfants, les émotions des enfants sont reconnues et les enfants reçoivent du soutien pour quitter et retrouver leurs parents.- Durant les activités de choix/jeux, les éducateurs sont par terre et jouent aux côtés des enfants.- Les éducateurs disent aux enfants ce qu'ils s'approprient à faire avant de les prendre dans leurs bras.	
Rangée 2	<input type="checkbox"/> Les enfants ne démontrent aucun plaisir lors de leurs interactions avec les éducateurs. Exemple : <ul style="list-style-type: none">- Les enfants se détournent ou s'éloignent des éducateurs, pleurent ou montrent qu'ils ne veulent pas interagir avec eux.	<input type="checkbox"/> Parfois, les enfants démontrent du plaisir lors de leurs interactions avec les éducateurs. Exemple : <ul style="list-style-type: none">- Les enfants sourient et rient durant les activités au choix, mais pleurent et se fâchent durant la routine de soins corporels et les repas.	<input type="checkbox"/> Tout au long de la journée, les enfants démontrent du plaisir lors de leurs interactions avec les éducateurs. Exemples : <ul style="list-style-type: none">- Les enfants rient, sourient à leur éducatrice, lui parlent et lui font des câlins tout au long de la journée.- Durant la sieste, Sienna met les bras dans les airs pour demander à son éducatrice de la bercer jusqu'à ce qu'elle s'endorme.- Durant les jeux à l'extérieur, un poupon sourit et rit pendant que son éducatrice lui fait des « coucou ! ».	

III : INTERACTIONS ENTRE LES ENFANTS ET LES ADULTES

Item III B (suite)

	Niveau 1	Niveau 3	Niveau 5	Observations/Ancedotes
Rangée 3	<input type="checkbox"/> Les enfants ne reçoivent pas d'attention de l'éducateur lorsqu'ils envoient des signes, réclament ou demandent cette attention. Exemples : <ul style="list-style-type: none"> - Les enfants sont ignorés. - Les éducateurs sont occupés à réaliser d'autres tâches et ne portent pas attention aux subtiles demandes d'attention de la part des enfants. 	<input type="checkbox"/> Parfois, les enfants reçoivent l'attention de l'éducateur lorsqu'ils la signalent, la réclament ou la demandent. Exemples : <ul style="list-style-type: none"> - Durant la période d'activités à l'extérieur, les éducatrices sont assises par terre avec les poupons qui ne se déplacent pas et elles parlent entre elles. Lorsque Kobie demande de se faire pousser à la balançoire, une éducatrice se lève pour le pousser seulement après avoir terminé sa conversation avec les autres éducatrices. - Lorsque les éducateurs préparent les repas, ils demandent aux enfants qui pleurent ou qui réclament de l'aide d'attendre qu'ils aient terminé : « Amaria, je sais que tu veux que je te prenne, mais tu devras attendre que j'aie terminé de préparer le déjeuner. », « Sam, mes mains sont déjà propres et je prépare le dîner. Tu dois donc faire autre chose jusqu'à ce que je puisse aller t'aider. » 	<input type="checkbox"/> Tout au long de la journée, les enfants reçoivent l'attention de l'éducateur lorsqu'ils la signalent, la réclament, la demandent ou lorsqu'ils font une pause dans leurs jeux ou dans leur exploration. Exemples : <ul style="list-style-type: none"> - Durant les périodes de choix/jeux, lorsque Landon se met à pleurer et qu'il se rend à son casier pour y chercher sa doudou, son éducatrice principale va le voir et lui dit : « Tu es triste car ta maman te manque. » - Durant les périodes de groupe, Hailey se met à frotter ses yeux et se couche par terre, et son éducatrice la prend dans ses bras et dit : « Tu es très fatiguée, n'est-ce pas ? » - Après son dîner, Camella veut son biberon alors son éducatrice interrompt son nettoyage des tables, fait réchauffer son biberon, donne le biberon à Camella, puis l'endort en la berçant. Une autre éducatrice finit de nettoyer les tables lorsqu'elle en a le temps. 	
Rangée 4	<input type="checkbox"/> Les enfants n'initient pas les interactions avec les éducateurs. Exemple : <ul style="list-style-type: none"> - Les enfants ont tendance à jouer seuls ou, s'il s'agit de trottineurs, à jouer ensemble. 	<input type="checkbox"/> Parfois, les enfants initient les interactions avec les éducateurs. Exemples : <ul style="list-style-type: none"> - Les enfants vont voir les éducateurs lorsqu'ils ont besoin de quelque chose : durant la période de choix/jeux, Jaylen pointe les crayons et son éducatrice les met sur une table avec des feuilles de papier à son intention. - Les enfants interagissent avec les éducateurs quand ils s'assoient par terre avec eux durant les périodes de choix/jeux ou les périodes de groupe. 	<input type="checkbox"/> Tout au long de la journée, les enfants initient les interactions avec les éducateurs. Exemples : <ul style="list-style-type: none"> - À son arrivée, Wendy rampe vers les genoux de Hilda et s'y assoit. - A la période de jeux extérieurs, Jérôme tend une balle à Alicia et dit : « On joue ? » - Durant les périodes de choix/jeu, Darrell tire sur le pantalon de son éducatrice et tend les bras dans les airs. - Durant les périodes de choix/jeux, Jarvis transporte deux voitures en direction de son éducatrice et ils déplacent ensemble les voitures sur le sol. 	

III : INTERACTIONS ENTRE LES ENFANTS ET LES ADULTES

Item III B (suite)

	Niveau 1	Niveau 3	Niveau 5	Observations/Anecdotes
Rangée 5	<input type="checkbox"/> Les enfants et les éducateurs n'interagissent pas ensemble au rythme des enfants. Exemple : - Les éducateurs bousculent et brusquent les enfants lors de chacune des parties de la routine quotidienne.	<input type="checkbox"/> Parfois, les enfants et les éducateurs interagissent ensemble au rythme des enfants. Exemple : - Durant les périodes de jeux/choix, les périodes d'activités à l'extérieur et les périodes de groupe, les éducateurs interagissent avec les enfants à leur rythme. Durant les transitions, les repas et les périodes de rangement, les éducateurs pressent et brusquent les enfants.	<input type="checkbox"/> Tout au long de la journée, les enfants et les éducateurs interagissent ensemble au rythme des enfants. Exemples : - Lorsqu'ils vont dehors, les éducateurs permettent aux enfants de marcher ou de ramper à leur propre rythme dans l'entrée et dans les escaliers menant à l'aire de jeux extérieurs. - Lorsque les enfants s'éveillent de la sieste, les éducateurs laissent le temps aux trottineurs qui sont intéressés de mettre seuls leurs bas et leurs chaussures. - Durant les transitions, les éducateurs permettent aux enfants plus lents de cheminer à leur rythme tandis que les autres se préparent pour la prochaine période de la journée.	
Rangée 6	<input type="checkbox"/> Les enfants entendent seulement des commentaires négatifs à propos d'eux et des autres. Exemples : - « Sam, tu mets tout en désordre ! ». « Sam met toujours le désordre partout ! » - « Mimi mord les autres. » - Les éducateurs font référence aux couches souillées des enfants de manière négative : « Qui a fait caca ? Quelqu'un sent mauvais ! » « Harold, ça sent toujours très mauvais quand tu fais caca ! »	<input type="checkbox"/> Les enfants entendent quelques commentaires positifs et quelques commentaires négatifs à propos d'eux et des autres de la part des éducateurs. Exemples : - « Paige, tu m'aides beaucoup ! » - « Je dois toujours faire sortir Eric de la salle de bain car il aime jouer dans l'eau du lavabo ! » - Parfois, les éducateurs attirent l'attention vers les enfants ayant une couche souillée : « Oh, Jérémie, tu sens très mauvais ! Allons changer ta couche ! »	<input type="checkbox"/> Tout au long de la journée, les enfants entendent seulement des commentaires positifs à propos d'eux et des autres de la part des éducateurs. Exemples : - « Sam et Kari aiment la peinture. » - « Mimi, mâcher ce jouet de dentition soulagera tes gencives. » - « Andy, tu aimes empiler les blocs et démolir tes constructions ! » - Les éducateurs font face au problème des couches souillées de manière respectueuse : « Sheriah, ta couche est souillée. Nous allons la changer pour que tu te sentes toute propre à nouveau ! »	